

パワフルハンガー KH-05

組立説明書

はじめに...

- 組立の前には必ず部品を確認し、組立順序に従って組み立てて下さい。
- スチール製ですので、部品の端面にご注意下さい。
- 組み立て用ビスは、各取り付け位置に接着されています。取り付けの際、はずしてお使いください。
- 下フレームに上フレームを差し込む際、全体にネジレ、ルガミがあると組み立てにくくなります。ネジレ、ユガミを修正しながら少しずつ均等に差し込んでください。
- 組立の際にプラスドライバーをご用意下さい。

◎組立はネジをゆるめに締めた状態で完成図の様に立て、全体にヒズミが無いの確かめてから、ネジを完全に締め付けて下さい。
◎B.伸縮パイプ・C.マストパイプはネジをはずしてから組立を始めてください。

部品明細	
A.上ハンガーパイプ1本	
B.伸縮パイプ (ネジ付)2本	C.マストパイプ (ネジ付)2本
D.支持パイプ1本	E.ベースパイプ2本
F.座金2コ	G.足キャップ4コ
H.キャスター4コ (スパナ付)	I.調節レバーセット2セット

1 ベースパイプに①足キャップを取り付け②キャスターを取付けます。

ネジ穴の向きに注意して足キャップをベースパイプに打ち込み、キャスターを付属のスパナで取付けます。

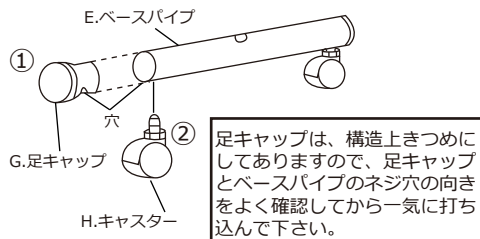

※①②の順を守っていただけない場合、取り付けが出来ません。

2 下フレームを組み立てます。

- ①マストパイプ下部の付属ネジをはずしてから支持パイプに差し込み、そのままベースパイプに、座金とはずした付属のネジで取付けます。
- ②マストパイプに調節レバーセットを取付けます。ツマミをはずしてワッシャーをとおした状態の調節レバーを差し込み、ツマミをごくかるく取付けておきます。

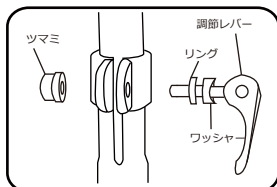

※注意
マストパイプは調節レバーを取り付ける穴が外側へ来る様に取付けてください。

3 上フレームを組み立てます。

ハンガーパイプに伸縮パイプを付属のネジで取付けます。

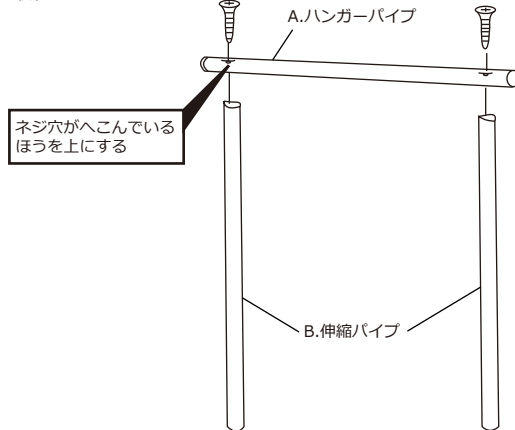

4 上フレームを下フレームに差し込みます。

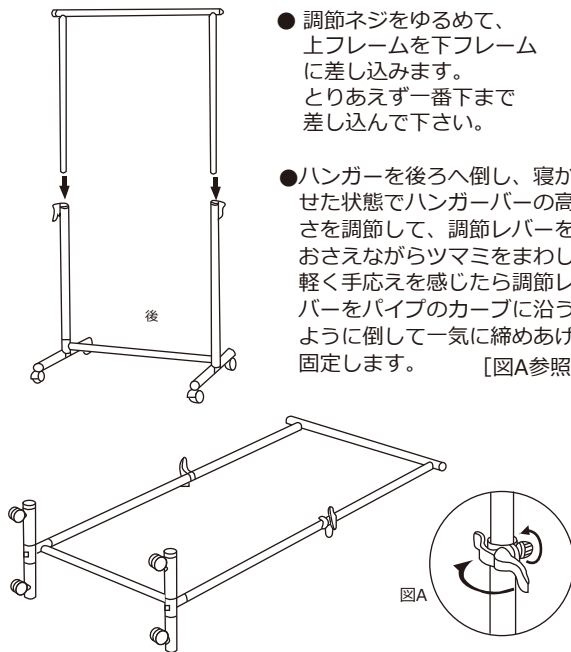

【注意】
調節レバーが倒れない場合、ツマミをゆるめてください。

完成図

■外寸：幅82×奥行42.5
×高さ104~170cm

伸縮パイプには赤い丸シールが貼ってあります。伸ばして使用する時はそのシール以上引き出さないで下さい。

➡裏面もご覧ください。

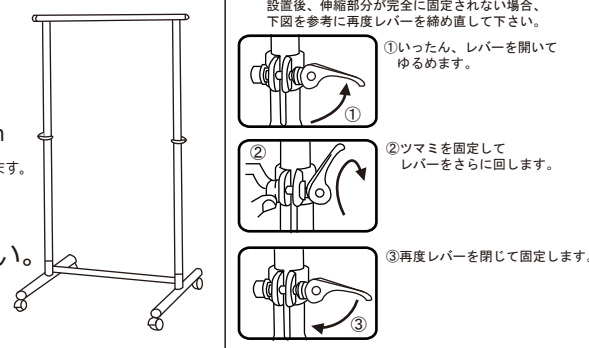

製品に関するお問い合わせ
タック(株) TEL 052-682-3413 FAX 052-682-3308
※おかけ間違いないように、十分ご注意下さい。