

# パワフルハンガー PH-WL

## 組立説明書

はじめに...

- 組立の前には必ず部品を確認し、組立順序に従って組み立ててください。
- スチール製ですので、部品の端面にご注意下さい。
- 組み立て用ネジは、各取り付け位置に装着されています。取り付けの際、はずしてお使いください。
- 下フレームを上フレームを差し込む際、全体にネジレ、ユガミがあると組み立てにくくなります。ネジレ、ユガミを修正しながら少しずつ均等に差し込んでください。
- 伸縮パイプには赤い丸シールが貼ってあります。赤いシールが見えたらそれ以上は伸ばさないでください。(危険です。)
- 組立の際にプラスドライバーをご用意下さい。

◎組立はネジをゆるめに締めた状態で完成図の様に立て、全体にネジレ、ユガミが無いのを確かめてから、ネジを完全に締め付けて下さい。  
◎D.伸縮パイプ・F.マストパイプはネジをはずしてから組立を始めてください。

部品明細	
	A.ハンガーパイプ(太) 1本
	B.ハンガーパイプ(細) 1本
	C.中間ハンガーパイプ 1本
	D.伸縮パイプ(ネジ付) 2本 (メッキ仕上げ)
	E.中央伸縮パイプ 1本 (メッキ仕上げ)
	F.マストパイプ(ネジ付) 2本 (塗装仕上げ)
	G.中央マストパイプ 1本 (塗装仕上げ)
	H.支持パイプ(太) 1本
	I.支持パイプ(細) 1本
	J.ベースパイプ 2本
	K.メッキ座金 2コ
	L.ボールキャスター (スパナ付) ストッパー付き 2コ ストッパー無し 3コ
	M.調節レバーセット 3セット
	N.調節ネジ (横伸縮) 2コ
	O.小ネジ 2コ

### 1 ベースパイプにキャスターを取付けます。

(2ではストッパー付きのキャスターは組立てる際、手前になるようにしてください。)

ネジ穴の向きに注意してキャスターを付属のスパナで取付けます。

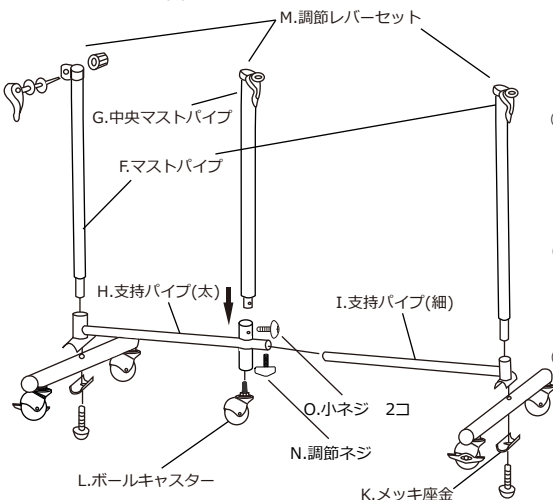

### 3 上フレームを組み立てます。

伸縮パイプを、ハンガーパイプ(太)・ハンガーパイプ(細)に、それぞれ付属のネジで取付けます。

中央伸縮パイプをハンガーパイプ(太)に取付けます。

ハンガーパイプ(太)のネジ穴に調節ネジを軽く取付け、ミソに沿ってハンガーパイプ(細)を差し込みます。この時、調節ネジはゆるめたままにしておきます。

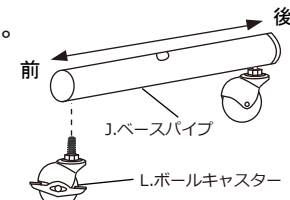
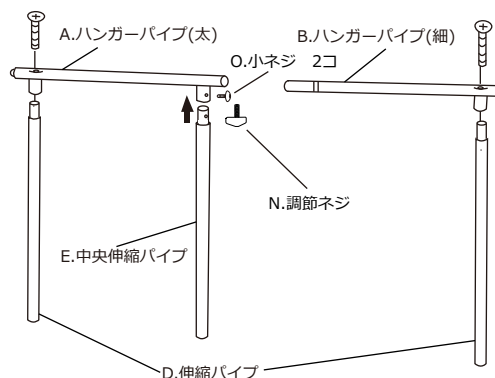

### 2 下フレームを組み立てます。

①マストパイプにM.調節レバーセットを軽く取付け、下部を支持パイプ(太)・支持パイプ(細)に差し込み、そのままベースパイプにK.メッキ座金と付属のネジで取付けます。

②中央マストパイプに調節レバーセットを同様に軽く取付け、支持パイプに取付けます。キャスターを支持パイプ(太)の下側に取付けます。

③支持パイプ(太)のミソに沿って支持パイプ(細)を差し込みます。この時、調節ネジはゆるめたままにしておきます。

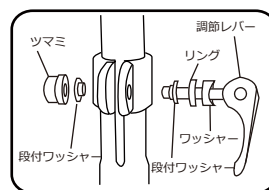

### 4 上フレームを中間ハンガーバーにとおし、そのまま下フレームに差し込みます

この時上・下フレームの調節レバー・ネジは、すべてゆるめたままの状態です。上下・左右のバランスに注意しながら、好きな高さ・幅で調節ネジをしっかり締めて固定します。

【図A参照】

C.中間ハンガーパイプ

最後に他のネジをしっかり締めて、完成です。

【注意】

調節レバーが倒れない場合、ツマミをゆるめてください。

### 完成図

- ◆外寸：幅78~131 ×奥行46 ×高さ111~180cm
- ◆耐荷重：100kg

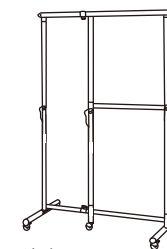

※注意

ヨコ方向のハンガーパイプ(細)・メッキ支持パイプ、タテ方向の伸縮パイプには赤い丸シールが貼ってあります。伸ばして使用する時はそのシール以上引き出さないで下さい。

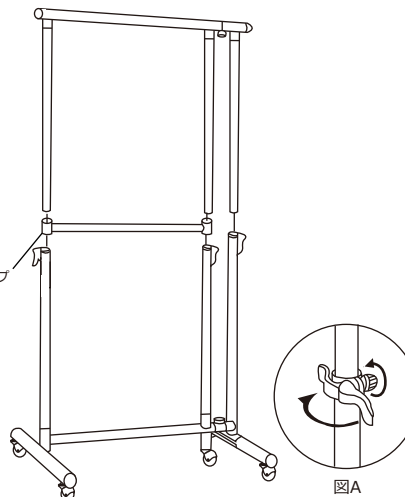

製品に関するお問い合わせ  
 タック(株) TEL 052-682-3413 FAX 052-682-3308  
 ※おかけ間違いないように、十分ご注意ください。