

# マイティー ハンガーチャンプ TH-GA

## 組立説明書

### はじめに...

- 組立の前には必ず部品を確認し、組立順序に従って組み立ててください。
- スチール製ですので、部品の端面にご注意ください。
- 組み立て用ビスは、各取り付け位置に装着されています。取り付けの際、はずしてお使いください。
- 下フレームに上フレームを差し込む際、全体にネジレ、ユガミがあると組み立てにくくあります。ネジレ、ユガミを修正しながら少しずつ均等に差し込んでください。
- 伸縮パイプには赤い丸シールが貼ってあります。赤いシールが見えたらそれ以上は伸ばさないでください。(危険です。)
- 組立の際に、プラスドライバーをご用意ください

- ◎組立は、ネジをゆるめに締めた状態で完成図の様に立て、全体にヒズジの無いのを確かめてから、ネジを完全に締め付けてください。  
◎C. 伸縮パイプ、D. マストパイプは、ネジを外してから組み立てを始めてください。

### 部品明細

A. ハンガーパイプ(細) 1本	
B. ハンガーパイプ(太) 1本	
C. 伸縮パイプ 2本	
D. マストパイプ 2本	
E. 支持フレーム(細) 1本	
F. 支持フレーム(太) 1本	
G. ベースパイプ 2本	
H. 調節レバーセット 2セット	
I. 調節ネジ (横伸縮) 2個	I. 座金 2個
K. キャスター 4個 (スパナ付)	L. 足キャップ 4個

- 1** ①ベースパイプに足キャップを取り付けます。  
②キャスターを付属のスパナで取り付けます。

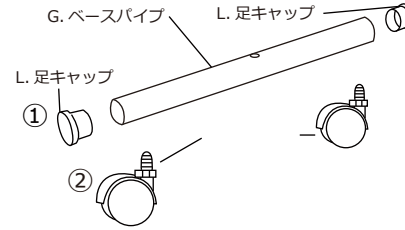

- 2** 下フレームを組み立てます。

- ①マストパイプ下部の付属ネジを外し支持フレーム(細)に差し込み、そのままベースパイプに、座金と外した付属のネジで取り付けます。  
②同様に、支持フレーム(太)側も取り付けます。  
③支持フレーム(太)に支持フレーム(細)を差し込み、調節ネジで仮止めします。  
④マストパイプに調節レバーセットを取り付けます。  
ツマミと段付ワッシャーを外して段付ワッシャーとワッシャーを通した状態の調節レバーを差し込み、ツマミをごく軽く取り付けておきます。

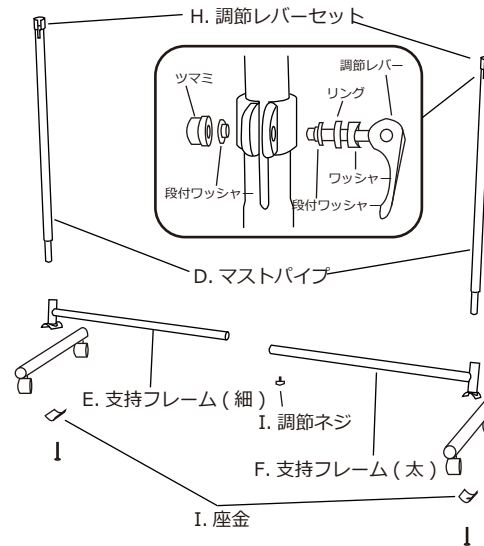

- 3** 上フレームを組み立てます。

- ①ハンガーパイプ(細)・ハンガーパイプ(太)と伸縮パイプをそれぞれ付属のネジで取り付けます。  
②ハンガーパイプ(太)にハンガーパイプ(細)を差し込み、調節ネジで仮止めします。

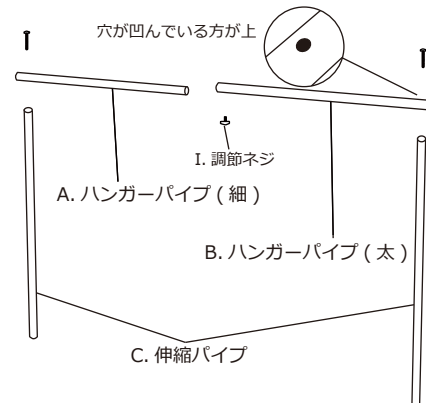

- 4** 上フレームを下フレームに取り付けます。

※ハンガーを後ろに倒し、寝かせた状態で組み立てて下さい。立てたまま組み立てると、上フレームが落下する恐れがあり危険です。

調節レバーをゆるめて、上フレームを下フレームに差し込みます。ハンガーの高さを調節して、ツマミをおさえて調節レバーを回し、手応えを感じたら調節レバーを倒し、一気に締め上げ固定します。

【注意】  
調節レバーが倒れない場合、ツマミをゆるめてください。

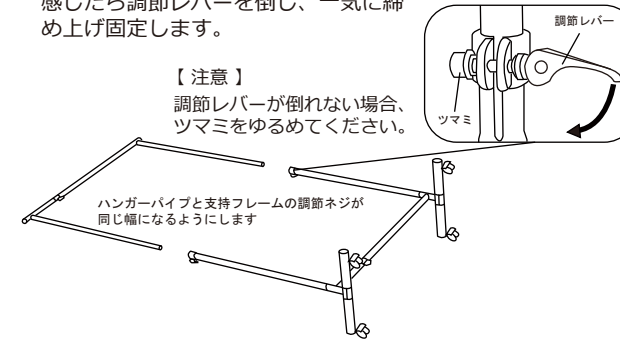

この時、ハンガーパイプ、支持フレームの調節ネジを緩めておき、高さとお中のバランスに注意して歪みのないように調節してお好みの高さ、巾で固定します。

### 完成図

外寸：幅 78 ~ 133x  
奥行 42.5x  
高さ 101 ~ 166cm

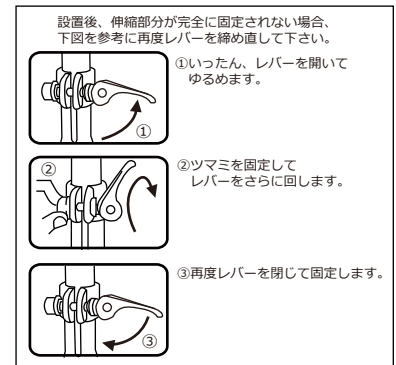
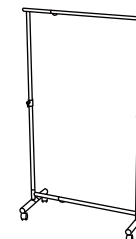

製品に関するお問い合わせ  
タック(株) TEL 052-682-3413 FAX 052-682-3308  
※おかけ間違いのないように、十分ご注意ください。