

# ちえすとん ハンガーチャンプ TH-SUA

## 組立説明書

### はじめに

- 組立の前には必ず部品を確認し、組立順序に従って組み立ててください。
- スチール製ですので、部品の端面にご注意ください。
- 組み立て用ビスは、各取り付け位置に装着されています。取り付けの際、はずしてお使いください。
- 下フレームを上フレームを差し込む際、全体にネジレ、ユガミがあると組み立てにくくなります。ネジレ、ユガミを修正しながら少しずつ均等に差し込んでください。
- 伸縮パイプには赤い丸シールが貼ってあります。赤いシールが見えたらそれ以上は伸ばさないでください。（危険です。）
- 組立の際に、プラスドライバーをご用意ください

◎組立は、ネジをゆるめに締めた状態で完成図の様に立て、全体にヒズジの無いのを確かめてから、ネジを完全に締め付けてください。  
◎B. ハンガーパイプ下、C. 伸縮パイプは、D. マストパイプは、ネジを外してから組み立てを始めてください。

### 部品明細

A. ハンガーパイプ上 1本	
B. ハンガーパイプ下 1本	
C. 伸縮パイプ 2本	
D. マストパイプ 2本	
E. 支持フレーム 1本	
F. ベースパイプ 2本	
G. 調節レバーセット 2セット	H. 座金 2個
I. キャスター 4個 (スパナ付)	J. 足キャップ 4個 (ナット付)

**1** ベースパイプに①足キャップをはめ、②キャスターを付属のスパナで取り付けます。

穴までの距離が短い方が後になります。

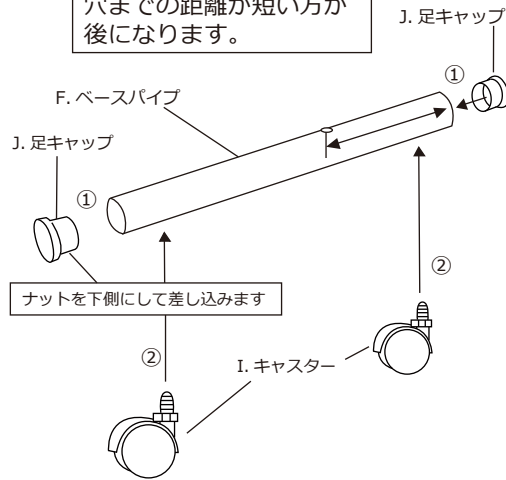

**3** 上フレームを組み立てます。ハンガーパイプ上下と伸縮パイプを付属のネジで取り付けます。

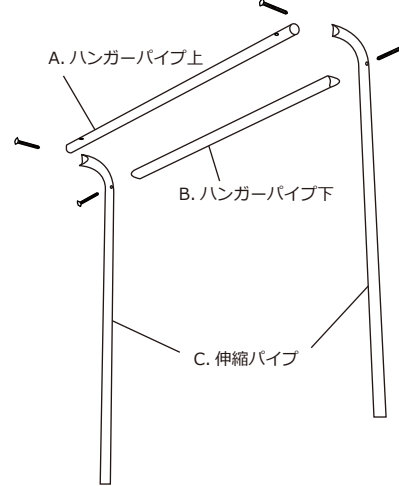

**2** 下フレームを組み立てます。

- ①マストパイプ下部の付属ネジを外し支持フレームに差し込み、そのままベースパイプに、座金と外した付属のネジで取り付けます。
- ②マストパイプに調節レバーセットを取り付けます。ツマミを外してワッシャーを通した状態の調節レバーを差し込み、ツマミをごく軽く取り付けておきます。

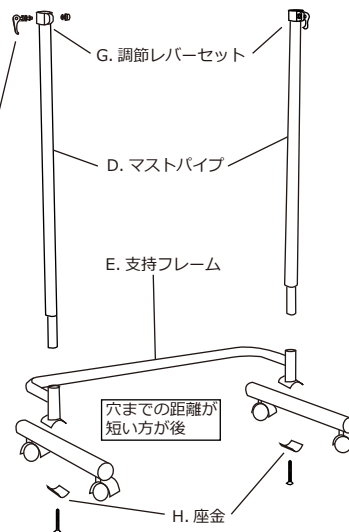
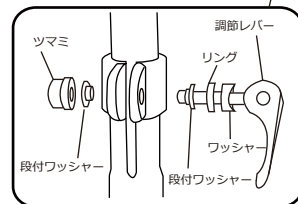

**4** 上フレームを下フレームに取り付けます。

※ハンガーを後ろに倒し、寝かせた状態で組み立てて下さい。立てたまま組み立てると、上フレームが落下する恐れがあり危険です。

調節レバーをゆるめて、上フレームを下フレームに差し込みます。ハンガーの高さを調節し、ツマミをおさえて調整レバーを回し、手応えを感じたら調節レバーを倒し、一気に締め上げ固定します。

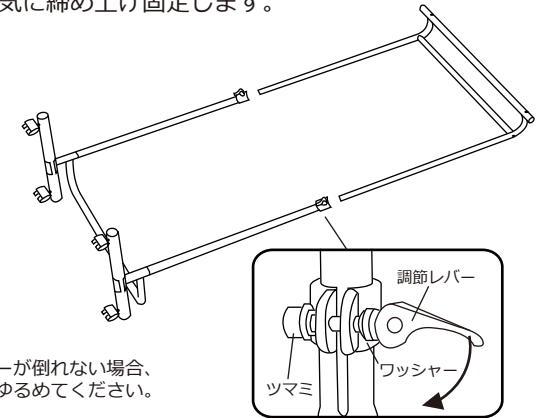

【注意】  
調節レバーが倒れない場合、  
ツマミをゆるめてください。

### 完成図

外寸：  
幅 80× 奥行 43× 高さ 100～165cm

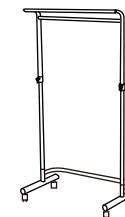

伸縮パイプには赤い丸シールが貼ってあります。伸ばして使用する時はそのシール以上引き出さないで下さい。

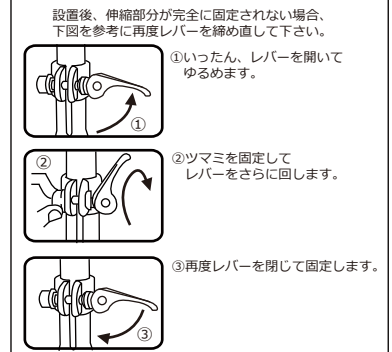

製品に関するお問い合わせ  
タック(株) TEL 052-682-3413 FAX 052-682-3308  
※おかけ間違いないように、十分ご注意ください。